



Mode d'emploi

Table des matières

1.	AMENAGEMENT DES LOCAUX.....	5
1.1.	Local de rejet.....	5
1.2.	Isolation de la cave.....	6
1.2.1.	Isolation des murs, du plafond et du plancher	8
1.2.2.	La porte.....	9
1.2.3.	Isolation des autres éléments.....	9
2.	INSTALLATION DU CLIMATISEUR WINEMASTER®	10
2.1.	Percement du mur.....	10
2.2.	Scellement du cadre en bois et mise à niveau	10
2.3.	Mise en place du climatiseur	11
2.3.1.	Démontage du capot en plastique	11
2.3.2.	Mise en place de l'appareil dans le cadre.....	11
2.3.3.	Mise en place de l'écoulement d'eau	12
3.	MISE EN SERVICE DU CLIMATISEUR WINEMASTER®	13
3.1.	Branchement du climatiseur WINE C25 / C25S(R)	13
3.2.	Réglage de la température de consigne	14
3.3.	Mode veille	14
3.4.	Dégivrage automatique	15
4.	ENTRETIEN DU CLIMATISEUR WINEMASTER®	15
4.1.	Changement de filtre	15
5.	LA GARANTIE.....	16
5.1.	Garantie légale.....	16
5.2.	Garantie contractuelle de 2 ans	16
5.3.	Conditions d'application de la garantie	16
5.4.	Exclusions et limites de la garantie	16

WineMania
59 chemin de font Luègne
F 06140 Tourrettes sur loup
Tel : 04 92 83 56 50
Email : franck@climatiseurdecave.fr
www.climatiseurdecave.fr

Introduction

Vous venez d'acquérir un climatiseur WINEMASTER® et nous vous remercions de la confiance témoignée.

De sa conception à sa commercialisation, tout a été mis en œuvre afin de vous offrir un produit exclusif et de très grande qualité. Fruit du travail de toute une équipe qui trouve dans cette philosophie une motivation toujours plus grande de vous satisfaire, nous espérons que votre climatiseur WINEMASTER® vous apportera des conditions de conservation et de vieillissement optimales de vos vins pour un plaisir incomparable.

Parce que le client est au cœur de toutes nos réflexions, nous souhaitons vous accompagner dans vos premiers pas et vous guider vers un usage optimal de votre climatiseur au quotidien. Ainsi, vous retrouverez dans ce manuel des informations techniques et des conseils pratiques qui vous permettront d'aborder avec facilité les étapes essentielles d'installation et d'utilisation.

Pour que vos dégustations demeurent des moments privilégiés à partager, WineMania vous garantit un engagement sincère, des compétences dévouées et un suivi permanent à votre service !

Franck Rambaud

Pour différencier les 3 modèles de Winemaster, c'est simple

Le Winemaster C25 : fait uniquement du froid

Le Winemaster C25S : fait du froid et du chaud

Le Winemaster C25SR : fait du froid et du chaud et une ceinture chauffante dans le cas où l'appareil est à l'extérieur et dans des régions avec des températures négatives en hiver.



Caractéristiques

	WINE C25 / C25S(R)
Poids de l'appareil	31 kg
Dimensions de l'appareil	540 x 380 x 525 (Largeur x Hauteur x Profondeur)
Dimensions du cadre bois	514 x 374 x 150 (Largeur x Hauteur x Profondeur)
Réglage de la température	préréglé à 12°C, ajustable entre 4 et 15°C *
Température extérieure maxi.	35°C **
Puissance frigorifique	550 W à 15°C **
Alimentation électrique	235V-50 Hz + 3 m de câble
Puissance électrique	400 W
Puissance de chauffage	250 W (valable uniquement pour le C25S(R))

Calibre du disjoncteur doit être \geq **16 Ampères**.

* Avec une isolation adaptée à la température et au volume de la cave.

** La puissance diminuant en fonction de la température extérieure, l'appareil peut perdre de sa capacité à maintenir les 12°C si la température extérieure approche les 35°C.

En cas de mise en sécurité thermique trop fréquente, le compresseur peut être prématurément endommagé. Dans tous les cas, **il faut éviter de maintenir en permanence la température du local de rejet à 35°C**, cette température élevée devant se limiter, au plus, à la saison d'été.

Plan technique d'encombrement

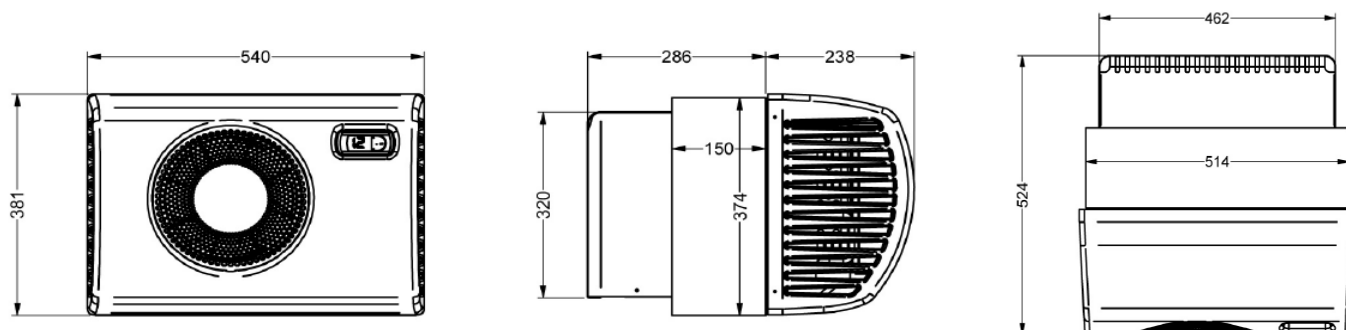

1. AMENAGEMENT DES LOCAUX

Le climatiseur s'installe en traversée de mur. Pour un fonctionnement correct, l'appareil rejette de l'air à l'extérieur à 20°C environ au dessus de la température d'aspiration. Cet air est rejeté soit dans un local bien ventilé, soit à l'extérieur de la maison.

1.1. Local de rejet

- La face "chaude" du WINEMASTER® se trouve à l'intérieur d'un local (en cas d'installation extérieure : mise à l'abri et protection contre les intempéries obligatoire)

→ Pour une installation extérieure, il est préférable d'utiliser un WINE C25SR.

- Attention, un démarrage du compresseur à une température $\leq 0^{\circ}\text{C}$ entraîne sa destruction.

→ Ne jamais modifier la température de consigne lorsque le compresseur se trouve à une température $\leq 0^{\circ}\text{C}$ (sauf modèles SR équipés d'origine d'une ceinture de maintien hors gel).

Le WINEMASTER® rejette l'air chaud dans un local qui doit être bien ventilé :

- Température maximale et non permanente $\leq 35^{\circ}\text{C}$
- Température idéale $\approx 20^{\circ}\text{C}$

Vue de dessus

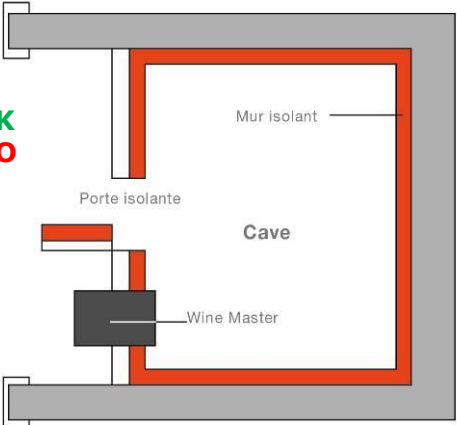

20°C OK
35°C NO

Mur isolant

Porte isolante

Cave

Wine Master

- Maintenir un espace d'environ 100 mm tout autour du WINEMASTER® (facilite le démontage du capot et évite le recyclage de l'air)
- La paroi où s'intègre l'appareil ne doit pas dépasser 220 mm d'épaisseur. Dans le cas contraire, la paroi doit être taillée en biseau
- **Attention au trop faible espace à l'extérieur de la cave (saut-de-loup par exemple) :**

→ Risque de ré aspiration de l'air chaud

LE FROID VENTILE OU « NO FROST »

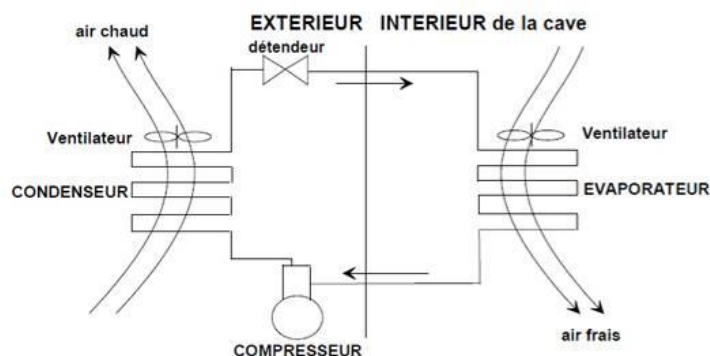

Les avantages du froid ventilé :

- Pas de formation de givre ailleurs que sur l'évaporateur.
- Dégivrage automatique, d'où un rendement frigorifique maximal.
- Répartition du froid améliorée par le mouvement d'air continu, pas de stratification de l'air.
- La circulation de l'air permet un retour rapide à la température présélectionnée.

1.2. Isolation de la cave

Elle est déterminante pour un bon fonctionnement du WINEMASTER®. Une isolation adéquate contribuera à assurer **une meilleure stabilité de la température et de l'hygrométrie**. Le tableau ci-dessous (choix de l'isolation) permet de déterminer le type et l'épaisseur d'isolant nécessaires en fonction du volume extérieur de la cave et du modèle de WINEMASTER®, pour une température intérieure de 12°C.

Continuité de l'isolation

L'assemblage des éléments d'isolants doit être réalisé, de préférence :

- Par emboîtement des feuillures des panneaux ou
- Par collage des panneaux entre eux

→ **OBJECTIF : Eviter les entrées parasites de chaleur et d'humidité qui nuiraient à leur régulation.**

Coupe

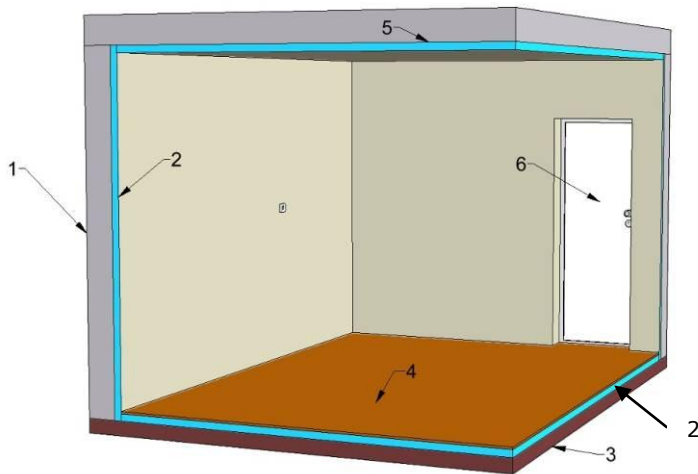

1. MUR
2. ISOLATION
3. SOL
4. PLANCHER
5. PLAFOND
6. PORTE ISOLEE

IMPORTANT

La validité de la garantie du WINEMASTER® est liée au strict respect des valeurs du tableau de « Choix de l'isolation » pour toutes les parois de la cave (y compris sol, plafond et porte) ainsi qu'à la parfaite continuité de l'isolation et à une installation conforme à la notice.

Choix de l'isolation

Volume de la cave (m³)	Polystyrène expansé = 0,044 W/m°C (mm)	Polystyrène extrudé = 0,030 W/m°C (mm)	Mousse de Polyuréthane = 0,025 W/m°C (mm)
6	40	30	30
8	50	40	30
10	60	40	40
12	70	50	40
14	70	50	40
16	80	60	50
18	90	60	50
20	90	70	60
22	100	70	60
24	110	70	60
25	110	80	60

1.2.1. Isolation des murs, du plafond et du plancher

Choix des panneaux isolants

Les fabricants proposent ≠ panneaux isolants :

- Les isolants seuls,
- Les « complexes » : isolant revêtu d'un parement (plâtre, minéral...),
- Les sandwiches : isolant doublé sur chaque face d'un panneau de bois ou de plâtre.

Important : le revêtement **protège l'isolant des chocs et garantit donc sa tenue dans le temps. Eviter d'utiliser des isolants en fibres minérales** (laine de verre, laine de roche, etc...) car ils peuvent se charger d'humidité et perdre leur pouvoir isolant ainsi que les isolants en couches minces qui ne sont pas efficaces pour le froid.

LE SAVIEZ-VOUS ?

Certains matériaux isolants sont détériorés par les rongeurs (souris, rats, ...). Il est donc nécessaire de vérifier que les parois de la cave ne présentent pas d'orifices permettant aux rongeurs d'atteindre l'isolant. Ces isolants seront revêtus, sur la face interne à la cave, d'un parement de protection.

→ Le polyuréthane est un isolant qui, du fait de sa composition chimique, n'est pas attaqué par les rongeurs.

Isolation du plancher

Le sol de la cave doit pouvoir supporter les étagères et le vin entreposé, il faut donc choisir un isolant avec une résistance à la compression suffisante.

Résistance à la perforation (pieds d'étagères en particulier) obtenue grâce à :

- **Des panneaux isolants « complexes »** revêtus, sur leur face supérieure, d'un panneau suffisamment résistant.
- **Un isolant doublé d'un panneau d'aggloméré de bois** (épaisseur 15 mm environ), ou de tout autre revêtement adapté (chape et dalle par exemple).

1.2.2. La porte

Elle participe à la continuité de l'isolation. Deux solutions possibles :

- **Isoler la porte existante avec un isolant du même type que pour les parois de la cave.** Intercaler un joint d'étanchéité (en mousse par exemple) entre le battant et le dormant de la porte, sur toute sa périphérie.
- **Utiliser une porte isotherme FONDIS,** garnie de mousse polyuréthane avec un joint d'étanchéité sur toute sa périphérie.

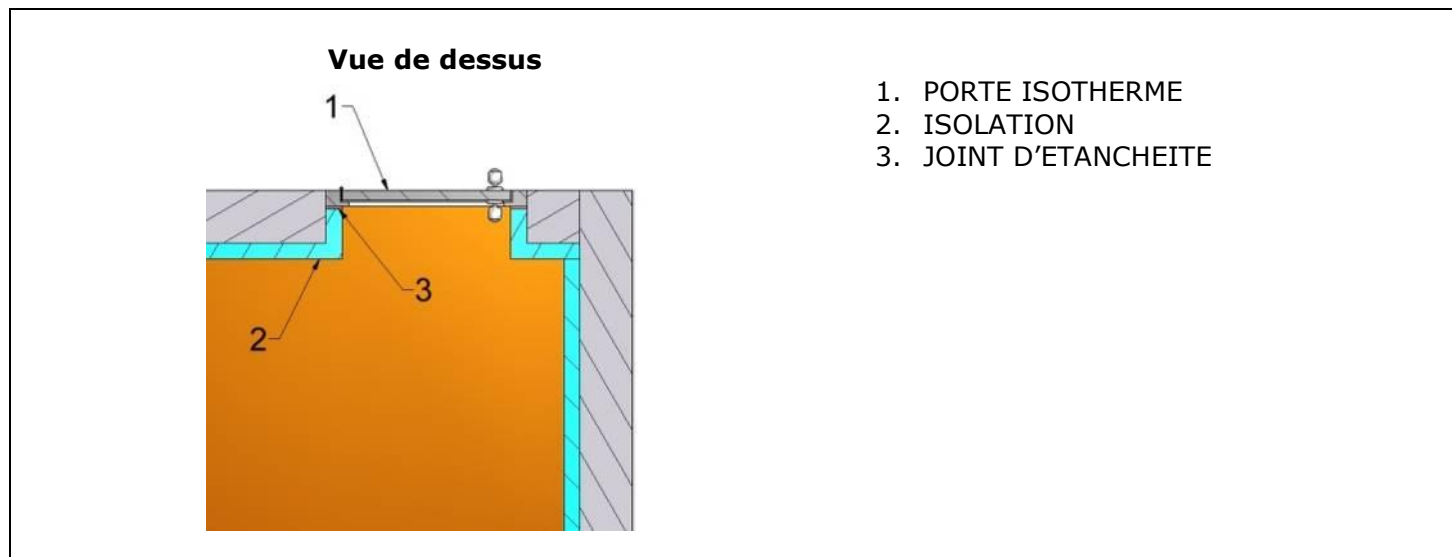

1.2.3. Isolation des autres éléments

Ne pas mettre une armoire à vin ou un congélateur, qui produisent de la chaleur, dans la cave. **Les tuyaux de chauffage central doivent être ré isolés** lors du passage dans la cave.

2. INSTALLATION DU CLIMATISEUR WINEMASTER®



L'APPAREIL DOIT ETRE INSTALLE EN RESPECTANT LES REGLES NATIONALES D'INSTALLATION ELECTRIQUE.



Matériel nécessaire (non livré)



4 X



4 X



1 X



2 M

Matériel inclus dans le colis

2.1. Percement du mur

Découper le mur afin de sceller le cadre bois. La dimension extérieure du cadre bois est de 514 mm de long par 374 mm de haut. Attention à laisser au moins 100 mm par rapport au plafond aussi bien dans la cave qu'à l'extérieur.

2.2. Scellement du cadre en bois et mise à niveau

1

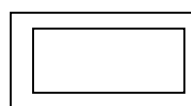
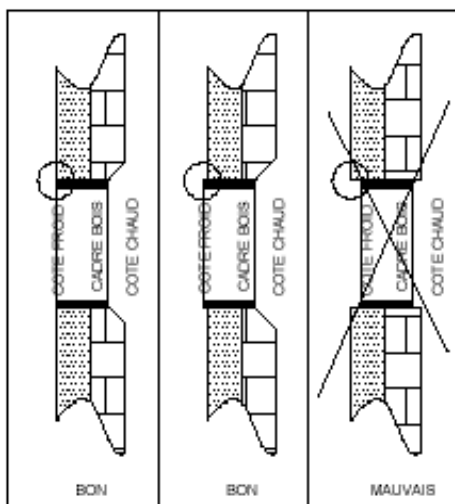

BON

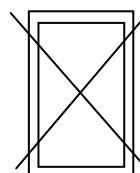

MAUVAIS

- Celer le cadre bois pour qu'il arrive à fleur du mur intérieur de la cave
- Si le mur est plus épais que le cadre bois (plus de 220 mm), tailler la paroi en biseau
- Combler le joint entre le cadre en bois et l'isolant
- Ne pas mettre de mousse polyuréthane entre l'appareil et le cadre en bois (en cas de démontage)

Le cadre bois doit être de niveau ; le côté le plus large doit être horizontal.

2.3. Mise en place du climatiseur

2.3.1. Démontage du capot en plastique

1



Dévisser les 2 vis de chaque côté du climatiseur

2



Dégager le capot

2.3.2. Mise en place de l'appareil dans le cadre

3



Placer le climatiseur dans le cadre (vue côté cave à vin)

4

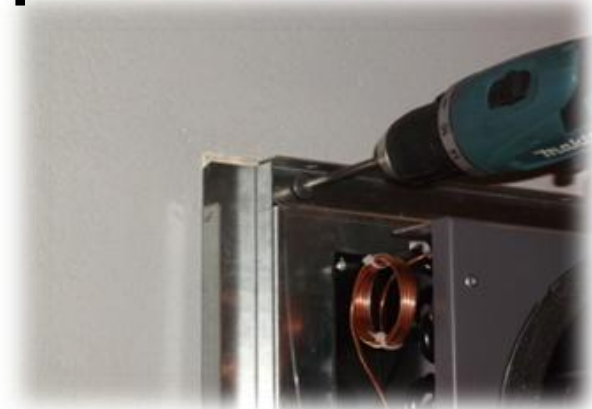

Visser 2 ensembles vis/rondelle en haut

5



Visser 2 ensembles vis/rondelle de côté

2.3.3. Mise en place de l'écoulement d'eau

Le câble d'alimentation et le tuyau d'écoulement d'eau se trouvent à l'intérieur de la cave à vin. Vérifier l'étanchéité entre le cadre bois et le WINEMASTER®.



Si le câble d'alimentation est endommagé, il doit être remplacé par le fabricant, son service après vente ou des personnes de qualification similaire afin d'éviter un danger.

1



Ecoulement du bac de récupération des condensats

2



Emmancher le tuyau PVC

3



Pincer le collier pour l'ouvrir et le coulisser le long du tuyau

4



Placer le collier

5

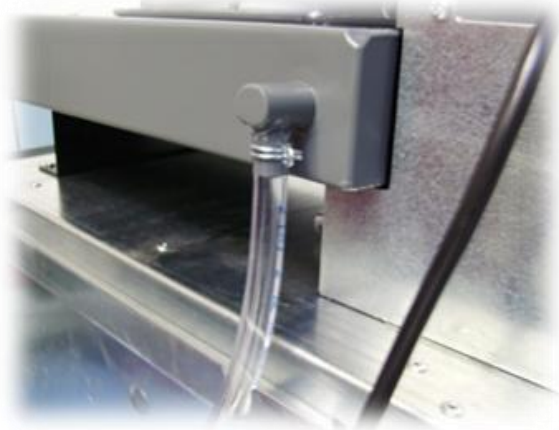

Le tuyau est bien fixé

6



Remonter le capot sur le WINEMASTER® et

↩ Important :
Après transport ou manutention, attendre 24 heures avant de brancher le climatiseur.

3. MISE EN SERVICE DU CLIMATISEUR WINEMASTER®

Le thermostat affiche la température de l'air à l'intérieur de la cave, dans une fourchette de 2°C. Cette variation de la température de l'air entraîne une variation plus faible de celle du vin due à l'inertie thermique du liquide. Le thermostat est réglé d'usine sur la température de consigne de 12°C. Au moment de la mise en service du climatiseur, il convient de vérifier et, le cas échéant, de modifier cette température en suivant la procédure ci-après.

3.1. Branchement du climatiseur WINE C25 / C25S(R)

Lorsque vous branchez la prise de courant :

- le ventilateur coté cave fonctionne immédiatement
- Si température de la cave \geq au réglage du thermostat : le compresseur se met immédiatement en route
- Si température de la cave \leq au réglage du thermostat : le compresseur ne se met pas en route.





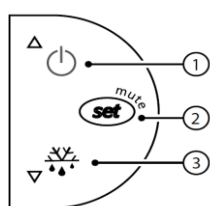

La prise de courant doit être accessible après installation.

3.2. Réglage de la température de consigne





Réglage de la température de consigne se fait sur le thermostat :

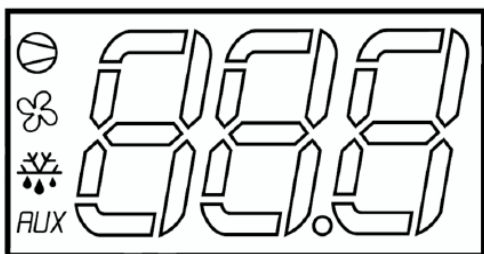

- Appuyez sur le bouton  une seconde jusqu'à ce que la température de consigne clignote.
- Utilisez le bouton  pour augmenter la température de consigne.
- Utilisez le bouton  pour diminuer la température de consigne.
- Lorsque le réglage vous convient, appuyez sur le bouton  pour valider.

Explications des principaux symboles sur l'affichage digital :



- Voyant rouge  allumé sur l'afficheur = mode froid enclenché (compresseur)
- Voyant rouge  allumé sur l'afficheur = ventilation rapide
- Voyant rouge  allumé sur l'afficheur = mode chaud enclenché (résistance : C25S et C25SR)
 - **Ne pas tenir compte de ce voyant pour le modèle C25**
- Voyant rouge  allumé sur l'afficheur = mode dégivrage en cours

3.3. Mode veille

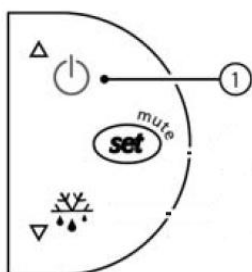

- Veille du climatiseur : maintenir une pression de 3 secondes sur le bouton 1. Le compresseur s'arrête et le ventilateur se met en petite vitesse.
- Le thermostat affiche « OFF » et la température.
- Pour sortir du mode veille, maintenir à nouveau une pression de 3 secondes sur le bouton 1.
- Le thermostat affiche « ON » pendant 1 seconde.



3.4. Dégivrage automatique

Les thermostats sont programmés pour effectuer, à intervalle régulier, un dégivrage automatique. Cela se traduit par l'arrêt du compresseur, le ventilateur côté cave continuant à fonctionner. Les condensats éventuels, résultant du dégivrage, seront évacués par le tuyau prévu à cet effet.

4. ENTRETIEN DU CLIMATISEUR WINEMASTER®

4.1. Changement de filtre

→ Un contrôle du filtre est conseillé tous les 3 mois.

<p>1</p> 	<p>2</p> 
<p>Il n'est pas nécessaire de démonter le capot pour changer le filtre à poussière</p>	<ul style="list-style-type: none">- Soulever celui-ci dans l'encoche, sous le climatiseur, puis le sortir par le bas- Faire l'opération inverse pour le replacer

A FAIRE :



- Nettoyage régulier du filtre (aspirateur)
- Nettoyage régulier des grilles extérieures (feuillage...)
- Remplacement du filtre à poussière dès que nécessaire et **au moins une fois par an**

→ **FILTRE ENCRASSE = CLIMATISEUR ENDOMMAGE**

5. LA GARANTIE

5.1. Garantie légale

La garantie contractuelle n'est pas exclusive, du bénéfice au profit de l'acheteur, de la garantie légale pour défauts et vices cachés qui s'applique dans les conditions des articles 1641 et suivants du code civil.

5.2. Garantie contractuelle de 2 ans

Le climatiseur est **garanti 2 ans** contre tout défaut de fabrication.

Durant la période de garantie contractuelle, WineMania remplacera toute pièce reconnue défectueuse.

En cas de panne électrique, WineMania remplacera toute pièce reconnue défectueuse suite à l'intervention du revendeur qualifié ou de son intervenant.

En cas de panne frigorifique, WineMania pourra demander le retour en atelier pour réparation, suite au diagnostic effectué par le revendeur qualifié ou son intervenant. Le matériel sera tenu emballé à disposition du transporteur de WineMania pour enlèvement.

Les interventions et retours devront être réalisés après accord écrit du service après-vente de WineMania.

5.3. Conditions d'application de la garantie

La garantie contractuelle s'applique à tous les appareils installés et utilisés conformément au "Guide d'installation et d'utilisation". Son application est conditionnée par la présentation de la facture d'achat ou à défaut de sa copie.

5.4. Exclusions et limites de la garantie

La garantie est refusée dans les cas suivants :

- L'isolation de la cave et l'installation n'ont pas été effectuées conformément au présent guide.
- Les avaries sont dues à une négligence, un mauvais entretien, une utilisation défectueuse ou mal adaptée du WINEMASTER® (en particulier l'encrassement des filtres).
- Les échanges de pièces ou leur remise en état au titre de la garantie ne peuvent avoir pour effet de prolonger celle-ci.

WineMania ne pourra en aucun cas être tenu pour responsable des conséquences directes ou indirectes liées au non fonctionnement du climatiseur. **La garantie se limite au seul produit fourni par WineMania.**

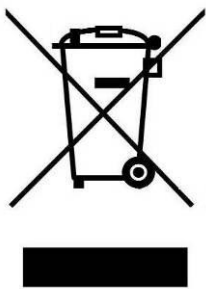

La Communauté Européenne accordant une grande importance à l'environnement et au traitement des déchets, a mis en place la Directive 2002/96/CE relative aux Déchets d'Equipements Electriques et Electroniques (DEEE).

Conformément à cette norme, la présence du logo " poubelle barrée " est obligatoire.

Ce logo signifie que ce produit **ne peut être en aucun cas jeté dans les ordures ménagères**. Il doit être remis à un point de collecte approprié pour le traitement, la valorisation, le recyclage des déchets d'Equipements Electriques et Electroniques.

Par cette action vous faites un geste pour l'environnement et vous contribuez à la préservation des ressources naturelles ainsi qu'à la protection de la santé humaine.